

Manomètres Différentiels ≤ 1000 mbar

Principe de fonctionnement

Cet appareil comporte une membrane en nitrile, entoïlée polyamide et un ressort à lame. Un dispositif de butée évite la déformation permanente du ressort sous l'effet d'une surpression.

La valeur indiquée sur le cadran est la différence des pressions relatives.

Ils peuvent être équipés de contacts électriques et assurer une fonction de commande.

Principales Utilisations

Toutes les mesures de pressions différentielles, en particulier les mesures de débits de niveau, de colmatage, de filtre, de perte de charge etc ... **Peut être utilisé sur liquide chargé.**



Caractéristiques

- Boîtier** : en aluminium oxydé noir - Colerette en zamak peint noir
: Diamètre Nominal 100 / 130 / 150 - Voir page 2/2 de cette même notice pour l'encombrement.
- Cadran** : noir, avec aiguille, graduations et chiffres blancs.
- Lunette** : en laiton poli nickelé, avec transparent en verre épais.
- Raccord** : deux raccords pour tube 6 x 8. Sur demande, nous pouvons fournir des raccords différents.
- Montage** : en saillie par rebord de fixation arrière avec deux raccords tangentiels à la partie inférieure.
- Echelles** : En standard, en vide et en pression, voir tableau «**Echelles**» ci-dessous. Autres unités sur demande.
: **Pression primaire Maxi** – 8 ou 20 bar (au choix).
- Précision** : Classe 2. Elle est tenue lorsque le manomètre est installé avec le cadran dans un plan vertical. Si le manomètre doit être installé dans une position différente, il y a lieu de nous consulter.

Pièces en contact avec le Fluide

- 2 flasques en AU4G oxydé noir
- 1 membrane en nitrile, entoïlée polyamide
- 6 vis de butée en inox
- 2 soufflets en bronze
- 2 coupelles en AU4G oxydé noir
- 10 joints toriques en Viton

Manomètres à Contacts Electriques

Il existe deux familles de contacts électriques :

- les «**Contacts**» sans rupture brusque réglables sur Glaces.
- les «**Micro-contacts**» à rupture brusque.

REGLAGE : les deux types de contacts sont réglables sur toute l'étendue d'échelle depuis la face avant.

Le «Tableau de Références» ci-dessous, permet d'identifier le Schéma électrique correspondant à la référence de votre choix. Tous les Schémas Electrique et leurs Caractéristiques sont définis dans la Notice 450.

Définition de votre appareil

Code Article	: Voir « Tableau des Références Standards	
Echelle	: Voir Colonne Echelle dans le Tableau ci-dessous	
Pression Primaire	: au choix – 8 ou 20 bar	
Appareils à Contacts	: Contacts B1 ou B2 - préciser la Type : MINI, MAXI ou MINI/MAXI	
	: Micro-Contact C1 – préciser la valeur de réglage, montée ou descente ?	

Tableau des Références Standards

MONTAGE	CONTACT(S)		Ø NOMINAL (en mm)			Echelles (en mbar)	
	TYPE	Schéma Electr. Voir Notice 450	100	130	150	Note A	Note B
	A: Saillie	sans contact	MADBS10A	MADBS13A	MADBS15A	0 à 60	0 à 160
		1contact	MADBS10B1	MADBS13B1	MADBS15B1	0 à 100	0 à 250
		2 contacts	MADBS10B2	MADBS13B2	MADBS15B2		0 à 400
		1micro-contact	MADBS10C1	MADBS13C1	MADBS15C1		0 à 600
						0 à 1000	

Note A : échelles pour les appareils sans contacts, uniquement.

Note B : échelles pour tous les appareils.

Sous réserve de modifications sans

préavis.

Manomètres Différentiels ≤ 1000 mbar

Dimensions

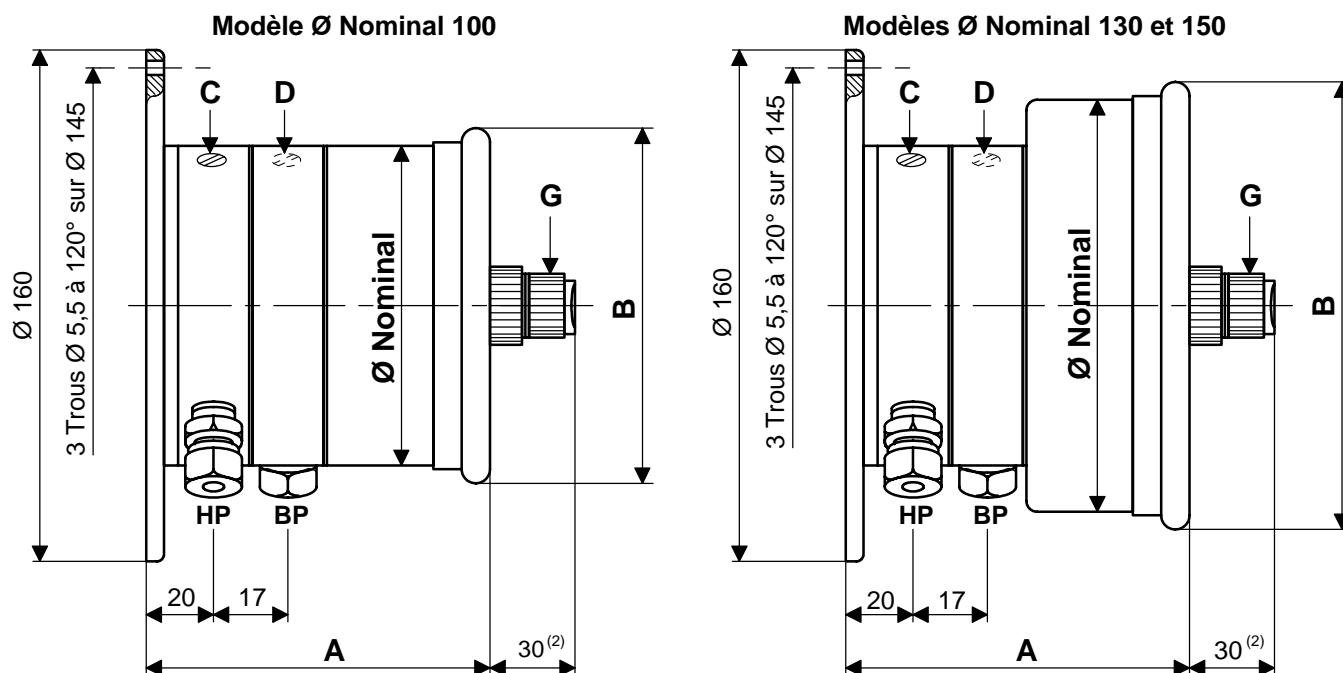

	Ø Nominal			Vue du Cadran
	100	130	150	
A	117	117	123	
B	106	140	159	
C	Vis de Purge de la chambre HP			
D	Vis de Purge de la chambre BP			
E	Vis de réglage du zéro			
F ⁽¹⁾	Index de réglage du «Micro-Contact Intérieur»			
G ⁽²⁾	Bouton de réglage des «Contacts montés sur Glace».			
(1) Uniquement pour les appareils à Micro-Contacts				
(2) Uniquement pour les appareils à Contacts montés sur glace.				

Mise en Service

- Dévisser de deux tours les purges BP et HP.
- Ouvrir d'abord la vanne BP, puis la vanne HP.
- Purger les chambres HP et BP, puis visser de façon à obtenir l'étanchéité.
- L'aiguille doit toujours indiquer Zéro. Si nécessaire, positionner l'aiguille sur le Zéro à l'aide de la «**Vis de Réglage du Zéro**» (Repère E).
- Pour les appareils à Micro-contacts : positionner l'«**Index de réglage du Micro-contact**» (Repère F), en dévissant la vis, jusqu'au Zéro de l'échelle. Puis revenir au point de réglage en vissant la vis. **REMARQUE** : l'index fait corps avec la vis, en aucun cas casser le vernis sous peine de dérèglement. L'index a été réglé à la montée de pression.

NOTA

Pour accéder à la «**Vis de réglage du Zéro**» (Rep. E) ainsi qu'à l'«**Index de réglage du Micro-contact**» (Rep.F), Dévisser légèrement les 3 vis de fixation de la lunette, enlever la lunette et le transparent. Une fois les réglages réalisés, procéder en sens inverse.

Sous réserve de modifications sans préavis.