

Manomètres Différentiels

440

PM

Indice G

Page 1/4



- Lecture directe de la différence entre deux pressions - En Option, lecture de la pression primaire,
- Equipés de **Contacts Electriques** pour assurer une fonction de commande (Notice 450),
- Chaque circuit peut être soumis séparément à la pression primaire maxi. de 8, 20 ou 30 bar, sans détérioration ou dérèglement.
- Accessoires de raccordement (Notice 451) :
 - Séparateurs monobloc ou démontables TOUT INOX,
 - Brides à membranes affleurantes,
 - Capillaires pour montage à distance,
 - Raccord Trois pièces, Robinets d'Isolément, etc. ...

Caractéristiques

Modèle	CIRCULAIRE DN 100, 130 ou 150	CARRE 144 x 144
Boîtier	en aluminium coulé peint noir Dimensions : voir page 3/4.	en zamak coulé sous pression Dimensions : voir page 2/4.
Cadran	Noir avec graduations et chiffres blancs. Déflexion angulaire de l'échelle : 270° sauf pour les appareils en Ø100 (60°).	Blanc avec graduations et chiffres noirs Déflexion angulaire de l'échelle : 270°
Aiguille	Couleur blanche, situé au centre du cadran sauf pour les appareils en Ø100 (excentrée)	Couleur noire et au centre du cadran
Lunette	en laiton poli nickelé avec transparent en verre épais.	en matière plastique transparente faisant corps avec le transparent.
Montage	Type A : en saillie, Fixation par Colletette arrière avec Raccords en bas du boîtier, situation radiale. Type B : encastré, Fixation par colletette avant nickelée avec raccords à l'arrière du boîtier.	Type G : encastré par étrier avec les 2 raccords sur la face arrière.
Raccord	Le modèle encastré en Ø 100 est équipé de deux raccords M10x1. Tous les autres modèles sont équipés de deux raccords G ½ (15x21). sur demande, nous pouvons fournir des écrous et ajutages pour ces raccords.	deux raccords G ½ (15x21).
Organe moteur	Soufflets en bronze.	
Echelles	Voir Chapitre GRADUATIONS en page 2/4.	
Précision	Classe 2. Elle est tenue lorsque le manomètre est installé avec le cadran dans un plan vertical. Si le manomètre doit être installé dans une position différente, il y a lieu de nous consulter.	
Surpression	Chaque circuit peut être soumis séparément à la pression primaire maximum sans détérioration ou dérèglement de l'appareil. En standard la pression primaire maximum est de 8, 20 ou 30 bar. Nous consulter, pour d'autres pressions.	
Contact Electrique	Il existe deux familles de contacts électriques : <ul style="list-style-type: none"> • les «Contacts» sans rupture brusque réglables sur Glaces. • les «Micro-contacts» à rupture brusque : ils sont réglés en nos ateliers à une valeur précisée à la commande. Il est réglable en cours d'utilisation, sur environ un quart de la graduation, au moyen d'une vis accessible à l'arrière des boîtiers circulaires Ø 130 et 150, et carrés de 144. Les «Tableaux de Références», en page 4/4 de cette notice, permettent d'identifier le Schéma électrique correspondant à la référence de votre choix. Tous les Schémas Electrique et leurs Caractéristiques sont définis dans la Notice 450 .	

Sous réserve de modifications sans préavis.

Manomètres Différentiels

Graduations

Le tableau ci-dessous vous présente nos échelles standard.

Sur demande, nous pouvons exécuter des cadrans spéciaux gradués en d'autres unités.

Pression Primaire Maximum	Graduations Pression Différentielle		
	Ø 100	Ø 130 / Ø 150 / Carré 144	Ø 150
8 bar	Sans Indication de Pression Primaire	Sans Indication de Pression Primaire	Avec Indication de Pression Primaire
		0 à 400 mbar	
		0 à 600 mbar	
	0 à 1 bar	0 à 1 bar	0 à 1 bar
	0 à 1,6 bar	0 à 1,6 bar	0 à 1,6 bar
	0 à 2,5 bar	0 à 2,5 bar	0 à 2,5 bar
		0 à 4 bar	0 à 4 bar
20 bar		0 à 1,6 bar	
	0 à 2,5 bar	0 à 2,5 bar	0 à 2,5 bar
	0 à 4 bar	0 à 4 bar	0 à 4 bar
	0 à 6 bar	0 à 6 bar	0 à 6 bar
	0 à 10 bar	0 à 10 bar	0 à 10 bar
30 bar		0 à 4 bar	
		0 à 6 bar	

Accessoires de Raccordement

Séparateurs K40, K42 et K46, Montage à Distance SE38T,

Ensemble Raccord trois pièces 214 532 et 533.

Pour plus de détails, reportez-vous à la **Notice 451** «Accessoires de Raccordement pour Manomètres».

Encombrement Modèle Carré

TYPE B Montage Encastré par étrier	* Seulement pour les appareils à contact.	F : Pression Primaire G : Pression Secondaire
--	---	--

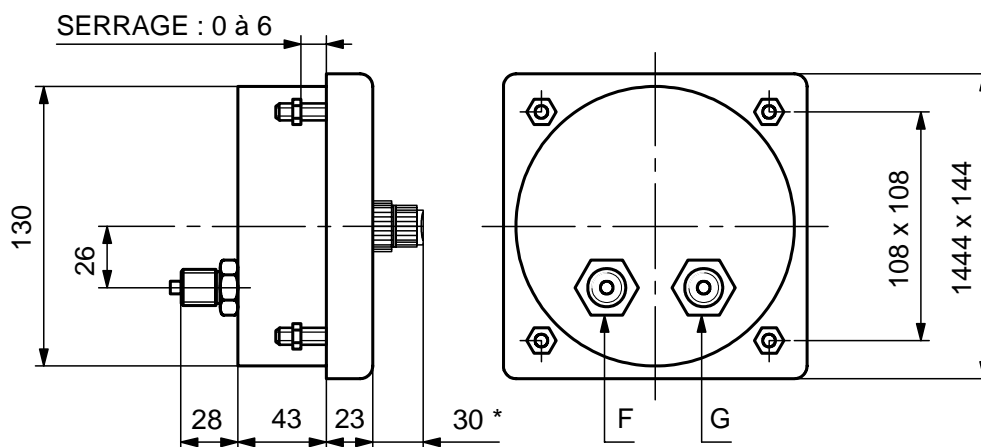

Sous réserve de modifications sans préavis.

Encombrement Modèles Circulaires

TYPE A Montage en Saillié	* Seulement pour les appareils à contact.	DN	A	B	C	D
		100	106	61	130	118
		130	139	61	160	145
		150	159	61	180	168

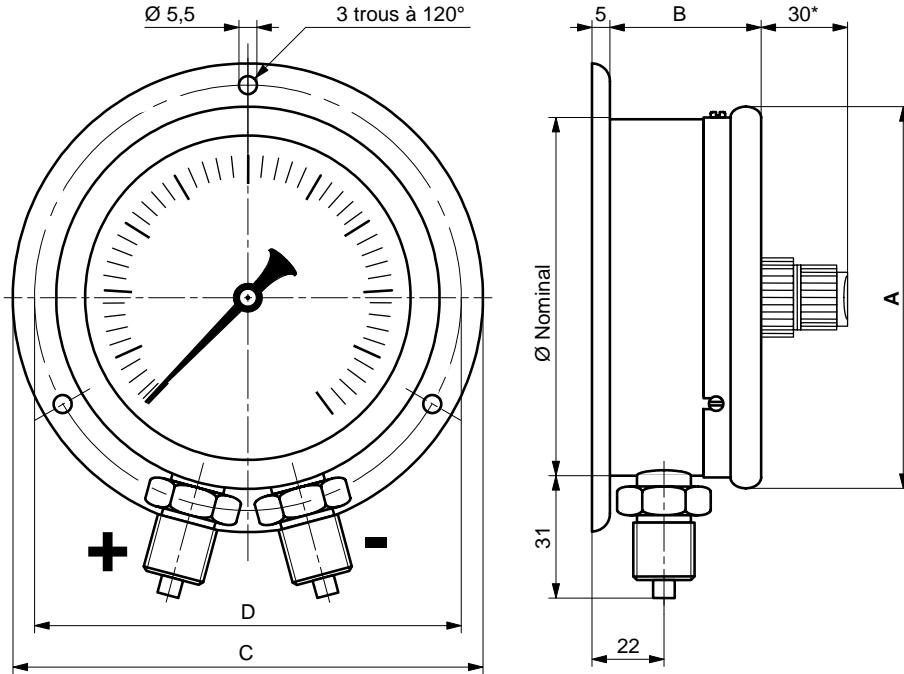

TYPE B Montage Encastré	RACCORD Le modèle Encastré Ø 100 : deux raccords M10x1. Les modèles Ø 130 et 150 : deux raccords G 1/2(15x21). * Seulement pour les appareils à contact.	DN	A	B	C	D
		100	105	29	130	115
		130	135	43	162	150
		150	155	50	184	170

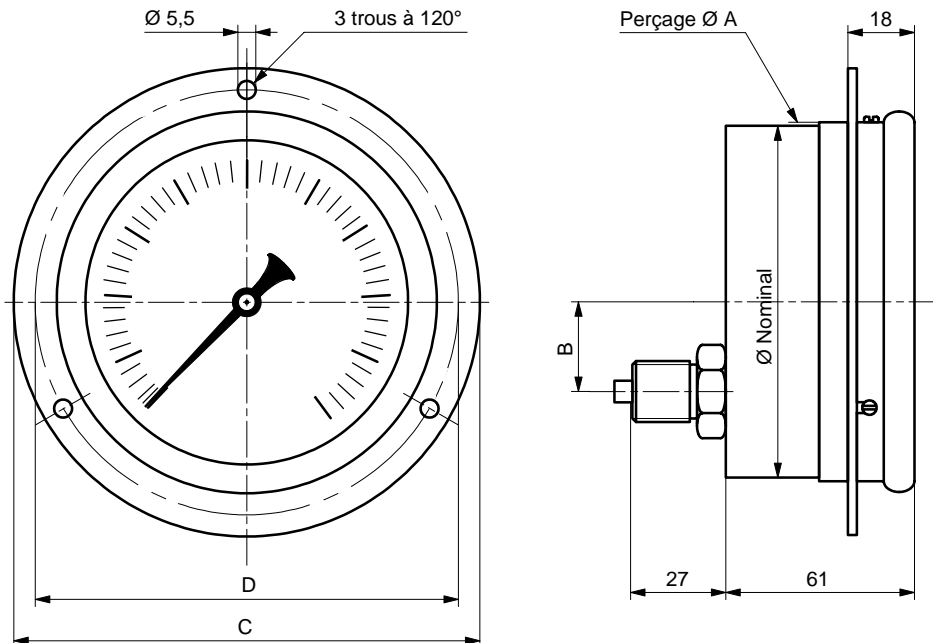

Sous réserve de modifications sans préavis.

Tableaux des Références Standards

Pour Définir votre appareil, veuillez définir les paramètres suivants

Pression Primaire 8, 20 ou 30 bar **Maxi****Pression différentielle** voir Echelles ci-dessous.**Montage** Saillie (A) ou Encastré (B)**Forme du Boîtier** Ø100, 130, 150 ou Carré 144x144**Contact Electrique** A - Sans Contact



B1 - UN Contact «Réglable sur Glace» : Mini ou Maxi (voir Notice 450),

B2 - DEUX Contacts «Réglable sur Glace» : Mini/Mini ; Mini/Maxi ; Maxi/Maxi (voir Notice 450),

C - UN Micro-contact «Réglé en Usine» : Seul ; Réglé à la hausse ou baisse de pression.

Accessoires de Raccordement - voir Notice 451(facultatif).

Pression Primaire 8 bar MAXI		CONTACT(S)		CIRCULAIRE				CARRE	
Echelles	Montage	Type	Schéma Elect. Voir Notice 450	Ø 100 Sans PP	Ø 130 Sans PP	Ø 150 Sans PP	Ø 150 Indication PP	□ 144x144 Sans PP	
0 +400 mbar 0 +600 mbar	A : Saillie 	sans contact			MADB13A	MADB15A			
		1contact	Tableau 2.A.		MADB13B1	MADB15B1			
		2 contacts	Tableau 2.C.a/		MADB13B2	MADB15B2			
		1micro-contact	Tableau 1.		MADB13C	MADB15C			
	B : encastré 	sans contact				MBDB13A	MBDB15A		MBDB14A
		1contact	Tableau 2.A.			MBDB13B1	MBDB15B1		
		2 contacts	Tableau 2.C.a/			MBDB13B2	MBDB15B2		
		1micro-contact	Tableau 1.			MBDB13C	MBDB15C		MBDB14C
0 +1 bar 0 +1,6 bar 0 +2,5 bar Sauf Ø100 0 +4 bar	A : Saillie 	sans contact		MADM10A	MADH13A	MADH15A	MADH15AP		
		1contact	Tableau 2.B.		MADH13B1	MADH15B1			
		2 contacts	Tableau 2.C.		MADH13B2	MADH15B2			
		1micro-contact	Tableau 1.		MADH13C	MADH15C	MADH15CP		
	B : encastré 	sans contact			MBDM10A	MBDH13A	MBDH15A	MBDH15AP	MBDH14A
		1contact	Tableau 2.B.			MBDH13B1	MBDH15B1		MBDH14B1
		2 contacts	Tableau 2.C.			MBDH13B2	MBDH15B2		MBDH14B2
		1micro-contact	Tableau 1.			MBDH13C	MBDH15C	MBDH15CP	MBDH14C

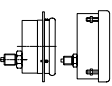
Pression Primaire 20 bar MAXI		CONTACT(S)		CIRCULAIRE				CARRE	
Echelles	Montage	Type	Schéma Elect. Voir Notice 450	Ø 100 Sans PP	Ø 130 Sans PP	Ø 150 Sans PP	Ø 150 Indication PP	□ 144x144 Sans PP	
0 +1,6 bar	A : Saillie 	sans contact			MADM13A	MADM15A			
		1contact	Tableau 2.A.		MADM13B1	MADM15B1			
		2 contacts	Tableau 2.C.a/		MADM13B2	MADM15B2			
		1micro-contact	Tableau 1.		MADM13C	MADM15C			
	B : encastré 	sans contact				MBDM13A	MBDM15A		MBDM14A
		1contact	Tableau 2.A.			MBDM13B1	MBDM15B1		MBDM14B1
		2 contacts	Tableau 2.C.a/			MBDM13B2	MBDM15B2		MBDM14B2
		1micro-contact	Tableau 1.			MBDM13C	MBDM15C		MBDM14C
0 +2,5 bar 0 +4 bar 0 +6 bar 0 +10 bar Sauf Ø100 0 +16 bar	A : Saillie 	sans contact		MAD10A	MAD13A	MAD15A	MAD15AP		
		1contact	Tableau 2.B.		MAD13B1	MAD15B1			
		2 contacts	Tableau 2.C.		MAD13B2	MAD15B2			
		1micro-contact	Tableau 1.		MAD13C	MAD15C	MAD15CP		
	B : encastré 	sans contact			MBD10A	MBD13A	MBD15A	MBD15AP	MBD14A
		1contact	Tableau 2.B.			MBD13B1	MBD15B1		MBD14B1
		2 contacts	Tableau 2.C.			MBD13B2	MBD15B2		MBD14B2
		1micro-contact	Tableau 1.			MBD13C	MBD15C	MBD15CP	MBD14C

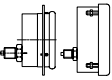
Pression Primaire 30 bar MAXI		CONTACT(S)		CIRCULAIRE				CARRE	
Echelles	Montage	Type	Schéma Elect. Voir Notice 450	Ø 100 Sans PP	Ø 130 Sans PP	Ø 150 Sans PP	Ø 150 Indication PP	□ 144x144 Sans PP	
0 +4 bar 0 +6 bar	A : Saillie 	sans contact			MADT13A	MADT15A			
		1contact	Tableau 2.B.		MADT13B1	MADT15B1			
		2 contacts	Tableau 2.C.		MADT13B2	MADT15B2			
		1micro-contact	Tableau 1.		MADT13C	MADT15C	MADT15CP		
	B : encastré 	sans contact				MBDT13A	MBDT15A		
		1contact	Tableau 2.B.			MBDT13B1	MBDT15B1		
		2 contacts	Tableau 2.C.			MBDT13B2	MBDT15B2		
		1micro-contact	Tableau 1.			MBDT13C	MBDT15C	MBDT15CP	

Sous réserve de modifications sans préavis.